

**PROJETO 1780/2013 – PPA
(QUADRIÊNIO) 2014 A 2017,
ANEXOS DA LDO 2014 E
PROJETO 80/2013 - LOA 2014-
CÂMARA MUNICIPAL DE
CÂNDIDO MOTA/SP.-**



FIORILLI SOFTWARE



31 de outubro de 2013



Conselho Regional de
Contabilidade do
Estado de São Paulo



Conselho Federal de
Contabilidade

Responsabilidade Fiscal e Planejamento



- **A população pede:**
mais serviços e de melhor qualidade;
- **A população quer saber:**
em que se gastará o dinheiro público, quanto será gasto, qual será o resultado e
- **A população cobra:**
em que se gastou, quanto custou cada ação, quais os resultados.

Brasília, 9 de julho de 2001

Palestrante: Sol Garson

AUDIÊNCIA PÚBLICA

CÂMARA CÂNDIDO MOTA/SP



APRESENTAÇÃO, **DISCUSSÃO E APROVAÇÃO** DAS LEIS ANTERIORMENTE DESCRITAS.

PUBLICAÇÕES: **CONVITE PARA AUDIÊNCIA PÚBLICA**: DIAS 27, 29 E 30 DE OUTUBRO DE 2013, NO JORNAL O DIÁRIO DO VALE.

DISPONÍVEIS NO WWW.CAMARACANDIDOMOTA.SP.GOV.BR, NO MENU TRANSPARÊNCIA, DO LADO ESQUERDO OU CONTAS PÚBLICAS, DO LADO DIREITO, PEÇAS DE PLANEJAMENTO.

OFÍCIO 253/2013, AO PREFEITO ZACHARIAS JABUR
...SOLICITAMOS A PRESENÇA DE VOSSA EXCELÊNCIA
OU RESPONSÁVEIS PARA DIRIMIR AS DÚVIDAS
PERTINENTES AOS PROJETOS DA PPA 2014/2017,
ANEXOS LDO 2014 E LOA DO EXERCÍCIO FINANCEIRO
DE 2014, RESPEITANDO O PRINCÍPIO DA
TRANSPARÊNCIA DA GESTÃO FISCAL.

FUNDAMENTOS PPA

CÂMARA CÂNDIDO MOTA/SP



http://www.camaracandidomota.sp.gov.br/ - Windows Internet Explorer

http://www.camaracandidomota.sp.gov.br/

Arquivo Editar Exibir Favoritos Ferramentas Ajuda

Google Pesquisar Compartilhar Mais

Favoritos Facebook Outlook - Hotmail http--www.paroquiacandi... http--www.catequisar.co... Boletim MDS - Min. do ... Via Fácil - SP SAGI Censo SUAS 2011 Secretaria de Desenvolvim... TV CRC SP

http://www.camaracandidomota.sp.gov.br/



CÂMARA | LEGISLAÇÃO | VEREADORES | ORDEM DO DIA | PROCESSO LEGISLATIVO | LICITAÇÃO | EXPEDIENTE

VEREADORES

LEGISLATURA 2013-2016



Presidente Atual
INÊS DE FÁTIMA
PELLIZZON PIMENTEL



WEBMAIL

TRANSPARÊNCIA

ENQUETE

COMO FICOU O NOVO SITE
DA CÂMARA ?

TRANSPARÊNCIA

PEÇAS DE PLANEJAMENTO PPA - 2013

AGOSTO

- Camara PPA 2014 a 2017 A.pdf
- Camara PPA 2014 a 2017 B.pdf
- Camara PPA 2014 a 2017 C.pdf
- Camara PPA 2014 a 2017 D.pdf
- Camara PPA 2014 a 2017 E.pdf
- LOA 2014 Memoria de calculo.pdf

AGOSTO

- Anexo II 2014 2017.pdf
- Anexo III 2014 2017.pdf
- Anexo IV 2014 2017.pdf
- anexo metas 2014 2017.pdf
- Receita PPA 2014-2017.pdf

Buscar

Notícia Legislação Propositura

PRÓXIMA SESSÃO

SEGUNDA-FEIRA - 07/10/2013
ÀS 20H00
SESSÃO ORDINÁRIA

AGENDA DE EVENTOS

CONTAS PÚBLICAS

GALERIA MULTIMÍDIA



Concluído

Internet | Modo Protegido: Desativado

100%

09:34
25/09/2013

FUNDAMENTOS PPA

CÂMARA CÂNDIDO MOTA/SP



Anexo metas 2014 à 2017 Metas das Ações Prog. Gov. Com 20 páginas (Plano Geral da Peça)

Órgão / Unidade / 3º Nível / Função / Subfunção / Programa / Ação / Natureza da Despesa / Fonte de Recursos	Valores				
	2014	2015	2016	2017	Total
01-PODER LEGISLATIVO					
01.01-CAMARA MUNICIPAL					
01.01.01-CAMARA MUNICIPAL					
1-Legislativa					
31-Ação Legislativa					
2-ADMINISTRAÇÃO E PLANEJAMENTO GOVERNAMENTAL					
1.006.000-ORGANIZAÇÃO, INFORMATIZAÇÃO E MODERNIZAÇÃO ADMINISTRATIVA DA CAMARA					
4.4.00.00.00.00-00-INVESTIMENTOS					
1-TESOURO	160.000,00	20.000,00	20.000,00	20.000,00	220.000,00
6-ALIMENTAÇÃO DO TRABALHADOR					
2.067.000-PROGRAMA DE ALIMENTAÇÃO DO SERVIDOR PUBLICO					
3.3.00.00.00.00-00-OUTRAS DESPESAS CORRENTES					
1-TESOURO	39.100,00	43.000,00	47.300,00	52.000,00	181.400,00
9-CONSTRUÇÃO, AMPLIAÇÃO E REFORMA DE OUTROS PREDIOS PUBLICOS.					
1.007.000-CONSTRUÇÃO DO PREDIO DA CAMARA MUNICIPAL					
4.4.00.00.00.00-00-INVESTIMENTOS					
1-TESOURO	50.000,00	20.000,00	20.000,00	20.000,00	110.000,00
20-PROCESSO LEGISLATIVO					
2.034.000-OPERAÇÃO E MANUTENÇÃO DA SECRETARIA DA CAMARA MUNICIPAL					
3.1.00.00.00.00-00-PESSOAL E ENCARGOS SOCIAIS					
1-TESOURO	963.000,00	1.029.900,00	1.107.400,00	1.218.200,00	4.318.500,00
3.3.00.00.00.00-00-OUTRAS DESPESAS CORRENTES					
1-TESOURO	146.300,00	130.400,00	145.800,00	160.300,00	582.800,00
2.038.000-OPERAÇÃO E MANUTENÇÃO DE ATIVIDADE LEGISLATIVA					
3.1.00.00.00.00-00-PESSOAL E ENCARGOS SOCIAIS					
1-TESOURO	517.000,00	553.200,00	591.900,00	686.600,00	2.348.700,00
2.151.000-DESPESAS POR REGIME DE ADIANTAMENTO					
3.3.00.00.00.00-00-OUTRAS DESPESAS CORRENTES					
1-TESOURO	43.000,00	47.300,00	52.000,00	57.200,00	199.500,00
2.152.000-PROPAGANDA E PUBLICIDADE					
3.3.00.00.00.00-00-OUTRAS DESPESAS CORRENTES					
1-TESOURO	120.000,00	132.000,00	145.200,00	159.700,00	556.900,00
243-Assistência à Criança e ao Adolescente					
21-PROGRAMA SOCIAL DE ATENDIMENTO A COMUNIDADE CANDIDOMOTENSE					
2.065.000-PROGRAMA MENOR APRENDIZ					
3.3.00.00.00.00-00-OUTRAS DESPESAS CORRENTES					
1-TESOURO	21.000,00	23.100,00	25.400,00	28.000,00	97.500,00
28-Encargos Especiais					
846-Outros Encargos Especiais					
8-COMPLEMENTAÇÃO DE APOSENTADORIAS					
0.008.000-DIFERENÇA DE APOSENTADORIA RECEBIDAS DO RGPS					
3.1.00.00.00.00-00-PESSOAL E ENCARGOS SOCIAIS					
1-TESOURO	16.000,00	17.600,00	19.400,00	21.300,00	74.300,00
02-PODER EXECUTIVO- ADMINISTRACAO DIRETA					
02.01-GOVERNO E ORGAOS AUXILIARES					
02.01.01-SECRETARIA DE GOVERNO					

FUNDAMENTOS PPA

CÂMARA CÂNDIDO MOTA/SP



Anexo II – Programas Governam/Metas/Custos PPA 2014 à 2017 Com 31 páginas (Objetivos e Justificativas)

Prefeitura Municipal de Cândido Mota - SP
Planejamento Orçamentário - PPA
Anexo II - Descrição dos Programas Governamentais/Metas/Custos
PPA 2014 à 2017
Dados Enviados ao Legislativo

Situação: Em Elaboração Fundamento Legal: 1780 Data: 13/08/2013 Tipo: Projeto de Lei
PROGRAMA
ADMINISTRAÇÃO E PLANEJAMENTO GOVERNAMENTAL

CÓDIGO DO PROGRAMA N° 2

UNIDADE RESPONSÁVEL PELO PROGRAMA
SECRETARIA DE GOVERNO

CÓDIGO DA UNIDADE RESPONSÁVEL PELO PROGRAMAN° 02.01.01

OBJETIVO

Administrar e planejar as ações governamentais em consonância com a política do Governo para promover ações que assegurem a manutenção e operação de serviços públicos prestados a comunidade.

JUSTIFICATIVA

Necessidade de implementar ações administrativas e de planejamento para dar respaldo ao Governo na execução de suas ações voltadas ao benefício coletivo do Município, buscando os meios necessários para o atendimento de todos os órgãos governamentais.

METAS			
Indicadores	Unidade de Medida	Índice Recente	Índice Futuro
Aquisição de Mobiliário e Equipamentos P/Câmara	%	100,00	100,00
Serviços de Apoio Administrativo	%	95,00	99,00
Sentenças Judiciais	Qtde.	0,00	45,00
Contribuições a Associações e Entidades Municipais	Qtde.	4,00	4,00
Salário Família	Qtde.	60,00	60,00
Contribuição ao PASEP	%	1,00	1,00
Convenio Banco do Povo	%	100,00	100,00
Indenizações e Restituições	%	100,00	100,00
Implantação do Corpo de Bombeiros	und	0,00	1,00
Reforma Terminal Rodoviário	und	1,00	1,00
Aquisição de Veículo	und	1,00	1,00
Despesas p/Regime de Adiantamento	%	0,00	100,00
Propaganda e Publicidade	%	0,00	100,00

PREVISÃO DA EVOLUÇÃO DOS INDICADORES POR EXERCÍCIO				
Indicadores	2014	2015	2016	2017
Aquisição de Mobiliário e Equipamentos P/Câmara	25,00	25,00	25,00	25,00
Serviços de Apoio Administrativo	96,00	97,00	98,00	99,00
Sentenças Judiciais	12,00	11,00	11,00	11,00
Contribuições a Associações e Entidades Municipais	4,00	4,00	4,00	4,00
Salário Família	60,00	60,00	60,00	60,00
Contribuição ao PASEP	1,00	1,00	1,00	1,00
Convenio Banco do Povo	0,00	0,00	100,00	100,00
Indenizações e Restituições	100,00	0,00	0,00	0,00

FUNDAMENTOS PPA

CÂMARA CÂNDIDO MOTA/SP



Anexo III - Planejamento Orçamentário Unidade Executoras e Ações Voltadas Desenvolvimento do Programa Governamental Com 153 páginas (Metas físicas e financeiras)

Prefeitura Municipal de Cândido Mota - SP
Plano Plurianual
PPA 2014 à 2017
Anexo III - Planejamento Orçamentário
Unidades Executoras e Ações Voltadas ao Desenvolvimento do Programa Governamental
Dados Enviados ao Legislativo

Situação: Em Elaboração Fundamento Legal: 1780 Data: 13/08/2013 Tipo: Projeto de Lei

UNIDADE EXECUTORA

CAMARA MUNICIPAL

CÓDIGO DA UNIDADE

Nº 01.01.01

FUNÇÃO

Legislativa

CÓDIGO DA FUNÇÃO

Nº 1

SUBFUNÇÃO

Ação Legislativa

CÓDIGO DA SUBFUNÇÃO

Nº 31

PROGRAMA

ADMINISTRAÇÃO E PLANEJAMENTO GOVERNAMENTAL

CÓDIGO DO PROGRAMA

Nº 2

AÇÕES

PROJETO

ORGANIZAÇÃO, INFORMATIZAÇÃO E MODERNIZAÇÃO ADMINISTRATIVA DA CAMARA

CÓDIGO DO PROJETO

Nº 6

META FISICA

QUANTIDADE TOTAL

UNIDADE DE MEDIDA

4,00

%

META POR EXERCÍCIO

2014

2015

2016

2017

META PPA

1,00

1,00

1,00

1,00

4,00

CUSTO FINANCEIRO TOTAL

CUSTO FINANCEIRO POR EXERCÍCIO

2014

2015

2016

2017

TOTAL C.F.

160.000,00

20.000,00

20.000,00

20.000,00

220.000,00

JUSTIFICATIVA DAS MODIFICAÇÕES:

FUNDAMENTOS PPA

CÂMARA CÂNDIDO MOTA/SP



Anexo IV - Planejamento Orçamentário Estrutura de Órgãos, Unidades Orçamentárias e Executoras Com 01 página

Prefeitura Municipal de Cândido Mota - SP
Plano Plurianual
Anexo IV - Planejamento Orçamentário
Dados Enviados ao Legislativo

Situação: Em Elaboração Fundamento Legal: 1780 Data: 13/08/2013 Tipo: Projeto de Lei

Estrutura de Órgãos, Unidades Orçamentárias e Executoras

Código	Denominação
01.00.00	PODER LEGISLATIVO
01.01.00	CAMARA MUNICIPAL
01.01.01	CAMARA MUNICIPAL
02.00.00	PODER EXECUTIVO- ADMINISTRACAO DIRETA
02.01.00	GOVERNO E ORGAOS AUXILIARES
02.01.01	SECRETARIA DE GOVERNO
02.01.02	SECRETARIA DE NEGOCIOS JURIDICOS
02.01.03	SECRETARIA DE ADMINISTRACAO
02.01.04	SECRETARIA DE FAZENDA
02.01.05	ENCARGOS GERAIS DO MUNICIPIO
02.02.00	SECRETARIA DE OBRAS E SERVICOS PUBLICOS
02.02.01	DEPARTAMENTO DE ADMINISTRACAO
02.02.02	DEPARTAMENTO DE OBRAS E SERVICOS URBANOS
02.02.03	DEPARTAMENTO DE TRANSITO
02.03.00	SECRETARIA DE EDUCACAO E CULTURA
02.03.01	DEPARTAMENTO DE ADMINISTRACAO
02.03.02	DEPARTAMENTO DE ENSINO FUNDAMENTAL
02.03.03	DEPARTAMENTO DE EDUCACAO INFANTIL
02.03.04	DEPARTAMENTO DE TRANSPORTE ESCOLAR
02.03.05	DEPARTAMENTO DE CULTURA
02.03.06	DEPARTAMENTO DE ALIMENTACAO ESCOLAR
02.03.07	OUTROS PROGRAMAS DA EDUCACAO
02.04.00	SECRETARIA DE SAUDE
02.04.01	FUNDO MUNICIPAL DE SAUDE
02.05.00	SECRETARIA DE BEM ESTAR SOCIAL
02.05.01	DEPARTAMENTO DE ADMINISTRACAO
02.05.02	FUNDO MUNICIPAL DE BEM ESTAR SOCIAL
02.05.03	FUNDO MUNICIPAL DA CRIANCA E ADOLESCENTE
02.05.04	FUNDO MUNICIPAL DO IDOSO - FMI
02.06.00	SECRETARIA DE AGRICULTURA E MEIO AMBIENT
02.06.01	DEPARTAMENTO DE AGROPECUARIA
02.06.02	DEPARTAMENTO DE MEIO AMBIENTE
02.06.03	DEPARTAMENTO DE ADMINISTRACAO
02.07.00	SECRETARIA DE ESPORTES E TURISMO
02.07.01	DEPARTAMENTO DE ESPORTES E TURISMO
03.00.00	SERVICO AUTONOMO DE AGUA E ESGOTO
03.01.00	SAAE-SERVICO DE AGUA E ESGOTO
03.01.01	DEPARTAMENTO DE ADMINISTRACAO E FINANÇAS
03.01.02	DEPARTAMENTO DE AGUA
03.01.03	DEPARTAMENTO DE ESGOTO
04.00.00	REG. PROPRIO DE PREV. DO SERVIDOR-RPPS
04.01.00	INST. DE PREV. DO MUNICIPIO DE CANDIDO M
04.01.01	DEPARTAMENTO DE ADMINISTRACAO E FINANÇAS
04.01.02	DEPARTAMENTO DE PREVIDENCIA SOCIAL

FUNDAMENTOS PPA

CÂMARA CÂNDIDO MOTA/SP



Código	Descrição do Programa	Valor
001	Administração da Dívida Pública	R\$ 29.863.640,00
002	Administração e Planejamento Governamental	R\$ 39.645.100,00
003	Administração e Supervisão de Atividades Educativas	R\$ 6.906.540,00
004	Administração e Supervisão de Atividades de Saúde	R\$ 18.631.900,00
005	Alimentação Escolar	R\$ 5.559.100,00
006	Alimentação do Trabalhador	R\$ 8.402.000,00
007	Atenção Básica	R\$ 16.201.450,00
008	Complementação de Aposentadorias	R\$ 1.280.800,00
009	Construção, Ampliação e Reforma de Outros Prédios Públicos	R\$ 110.000,00
010	Construção, Ampliação e Reforma de Prédios Escolares	R\$ 347.300,00
011	Defesa do Meio Ambiente	R\$ 1.048.300,00
013	Desenvolvimento Sustentável do Município	R\$ 5.226.000,00
014	Educando para um Futuro Melhor	R\$ 48.697.770,00
015	Farmácia	R\$ 4.758.000,00
017	Parceiros do SUS	R\$ 27.286.800,00
018	Previdência Social a Inativos e Pensionistas	R\$ 28.031.400,00
020	Processo Legislativo	R\$ 8.006.400,00
021	Programa Social de Atendimento à Comunidade Cândidomotense	R\$ 13.945.050,00
022	Promoção da Cultura	R\$ 1.146.550,00
023	Promover o Esporte, Recreação e o Turismo	R\$ 5.343.600,00
024	Saneamento Básico	R\$ 14.361.300,00
025	Segurança do Trânsito	R\$ 782.900,00
026	Serviços de Utilidade Pública	R\$ 8.449.700,00
028	Transporte Escolar	R\$ 9.462.000,00
029	Vigilância Epidemiológica	R\$ 2.156.200,00
030	Vigilância Sanitária	R\$ 1.749.300,00
031	Manutenção e Restauração de Bens Imóveis Diversos	R\$ 1.404.600,00
033	Benefícios Previdenciários	R\$ 4.961.200,00
034	Combate ao Trabalho Infantil e Profissionalização de Adolescentes	R\$ 2.134.600,00
999	Reserva de Contingência	R\$ 46.846.100,00
	TOTAL	R\$ 362.745.600,00

FUNDAMENTOS PPA

CÂMARA CÂNDIDO MOTA/SP



PPA-2014/2017-

Anos	Valores	%
2014	R\$ 82.323.600,00	7,0765
2015	R\$ 87.459.100,00	6,2382
2016	R\$ 92.845.100,00	6,1583
2017	R\$ 100.117.800,00	7,8332
Total	R\$ 362.745.600,00	

% referente ao ano anterior, 2013 : R\$ 76.883.000,00

FUNDAMENTOS PPA

CÂMARA CÂNDIDO MOTA/SP



Valores	Descrição	% Total
R\$ 259.962.900,00	PODER EXECUTIVO	71,67
R\$ 181.931.200,00	Tesouro	50,15
R\$ 50.879.300,00	Transferências e Convênios Estaduais – Vinculados	14,03
R\$ 27.152.400,00	Transferências e Convênios Federais – Vinculados	7,49
R\$ 8.689.600,00	PODER LEGISLATIVO	2,40
* Pedir para corrigir no Projeto. (R\$ 8.669.600,00)		
R\$ 268.652.500,00	TOTAL DA DESPESA DA ADM DIRETA	74,06
R\$ 17.430.600,00	SAAE – SERV AUTÔNOMO DE ÁGUA E ESGOTO	4,81
R\$ 76.662.500,00	INSTITUTO DE PREVISÊNCIA PRIVADA	21,12
R\$ 94.093.100,00	TOTAL DA DESPESA DA ADM INDIRETA	25,94
R\$ 362.745.600,00	TOTAL DA DESPESA CONSOLIDADA	100,00



FUNDAMENTOS PPA

CÂMARA CÂNDIDO MOTA/SP



Descrição	valor	%
DESPESAS CORRENTES	R\$ 311.330.760,00	85,83
PESSOAL E ENCARGOS SOCIAIS	R\$ 171.185.060,00	47,19
JUROS E ENCARGOS DA DÍVIDA	R\$ 402.000,00	0,12
OUTRAS DESPESAS CORRENTES	R\$ 139.743.700,00	38,52
DESPESAS DE CAPITAL	R\$ 4.568.740,00	1,26
INVESTIMENTOS (Projeção para 04 anos)	R\$ 2.910.140,00	0,80
INVERSÕES FINANCEIRAS	R\$ 21.800,00	0,01
AMORTIZAÇÃO/REFINANCIAMENTO DA DÍVIDA	R\$ 1.636.800,00	0,45
RESERVA DE CONTINGÊNCIA	R\$ 46.846.100,00	12,91
TOTAL	R\$ 362.745.600,00	100,00

FUNDAMENTOS PPA

CÂMARA CÂNDIDO MOTA/SP



Economia do Brasil terá menor crescimento entre emergentes em 2014, diz FMI Comentários
Do UOL, em São Paulo [08/10/2013- 10h11](#)

O Fundo Monetário Internacional (FMI) manteve nesta terça-feira a projeção de crescimento econômico para o Brasil **neste ano, em 2,5%**, mas **reduziu a estimativa para o próximo ano, de 3,2% para 2,5%**. Com isso, **o Brasil ocupa a última colocação entre os países emergentes em 2014**.

Segundo a entidade, a inflação mais alta reduziu a renda real dos brasileiros e pode pesar sobre o consumo, que vem segurando o crescimento da economia do país nos últimos anos.

Ainda de acordo com o FMI, as eleições presidenciais em 2014 podem atrapalhar o crescimento do PIB (Produto Interno Bruto).

Brasil deve continuar aperto monetário, diz FMI

Em relatório divulgado nesta terça-feira (8), a instituição aponta o Brasil entre os países, ao lado de Índia e Indonésia, que devem continuar com o aperto monetário, "para enfrentar a continuidade de pressões inflacionárias causadas por restrições de capacidade", as quais tendem a ser reforçadas pela recente desvalorização do câmbio.

Para melhorar as perspectiva de expansão do Produto Interno Bruto (PIB), o FMI destaca a importância de o Brasil remover barreiras ao investimento, mesma tarefa que cabe à Índia. O documento diz ainda que o país está entre os emergentes que precisa "reconstruir o espaço fiscal", sendo desejável tomar passos decididos nessa direção, dado o fato de que a dívida pública já é elevada.

Mesmo depois de reduzir a previsão de 2014 para 2,5%, a projeção do Fundo segue superior à mediana das instituições ouvidas semanalmente pelo Banco Central (BC), que aponta uma expansão de 2,2%. A estimativa do FMI para 2013 ficou em linha com o projetado pelo mercado, de 2,47%.

FUNDAMENTOS

CÂMARA CÂNDIDO MOTA/SP



▪ Planejamento

• **FERRAMENTA INDISPENSÁVEL AO ADMINISTRADOR PÚBLICO RESPONSÁVEL.**

▪ Lei de Responsabilidade Fiscal

• Integra os instrumentos de planejamento: PPA, LDO e LOA;

• Compromete a execução orçamentária e o planejamento e

• Integra a execução orçamentária à financeira

A RESPONSABILIDADE FISCAL E O PLANEJAMENTO



PPA: Programas compostos por ações.
As Ações têm metas para os 4 anos



LDO: *Define diretrizes para elaboração e execução do orçamento. Apresenta as metas para cada ano*



LOA: Elaborada conforme diretrizes da LDO
Reserva recursos para as metas do ano

PLANEJAMENTO, GESTÃO PÚBLICA E RESPONSABILIDADE FISCAL

CÂMARA CÂNDIDO MOTA/SP



A INTEGRAÇÃO PPA, LDO, LOA

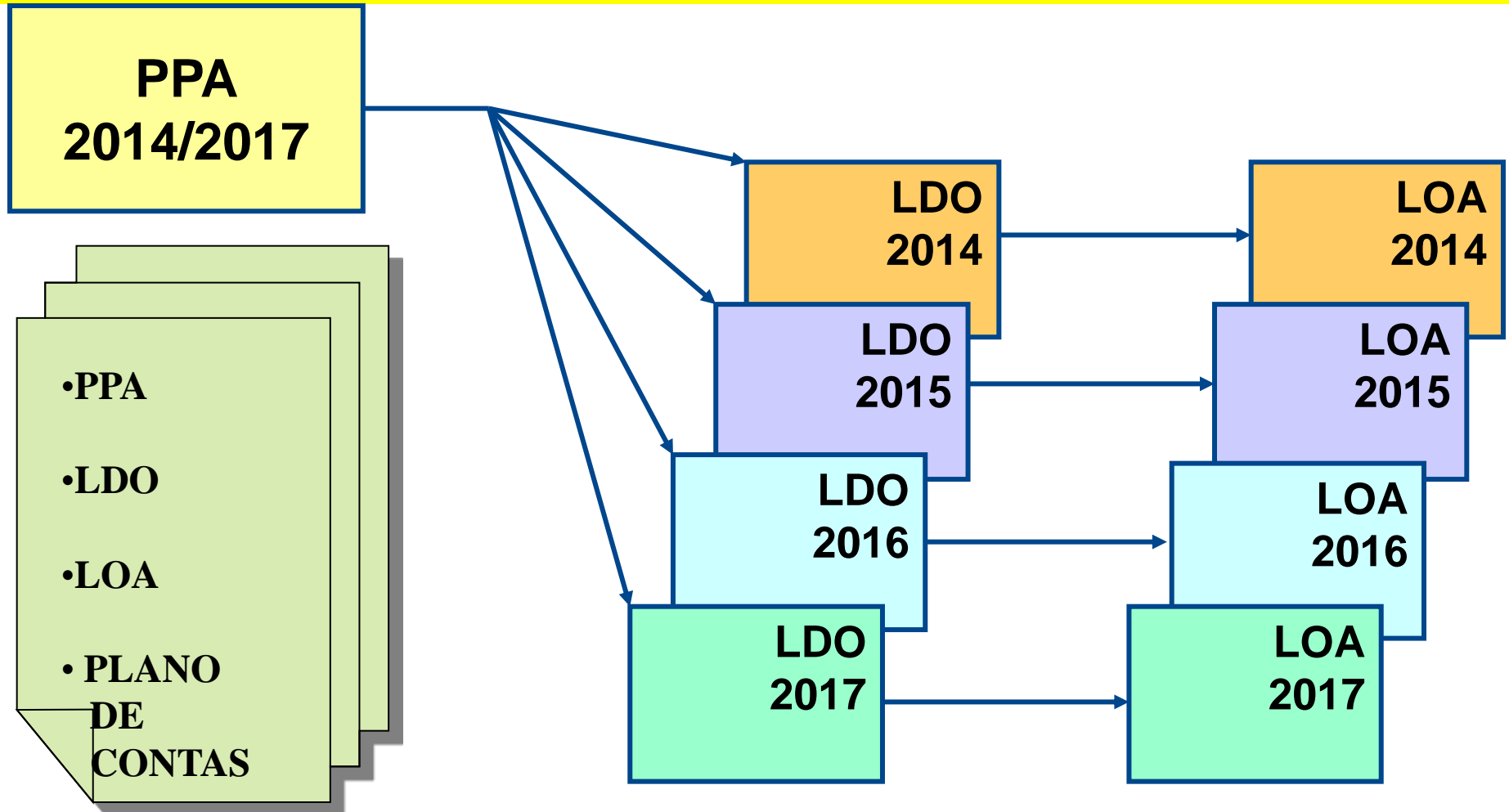

O CICLO DE GESTÃO PPA 2014/17

CÂMARA CÂNDIDO MOTA/SP

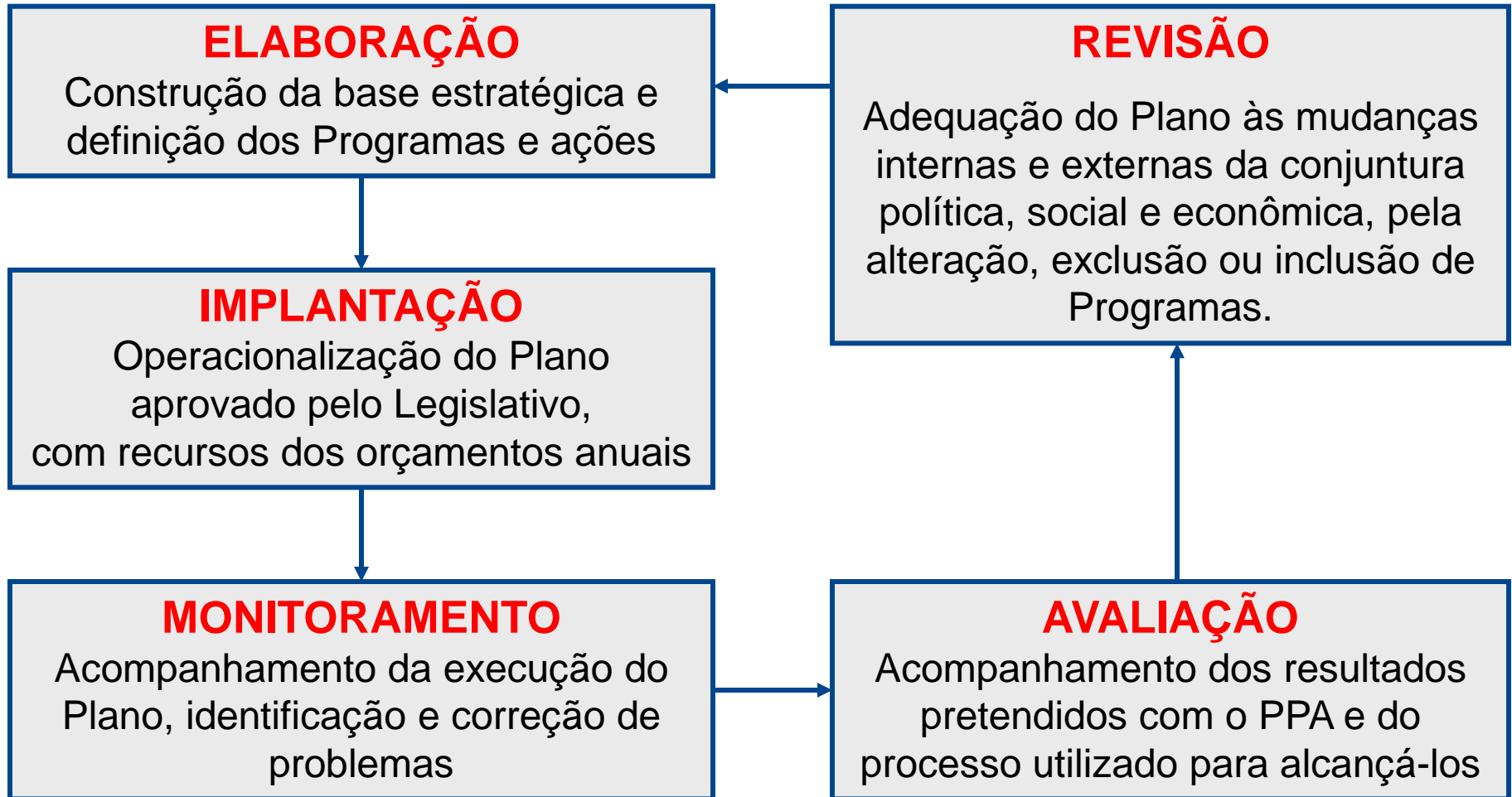

PLANEJAMENTO

CÂMARA CÂNDIDO MOTA/SP



ESTRUTURA DO PLANEJAMENTO

Institucional

Codifica os órgãos, unidades orçamentárias e unidades executoras (local).

Funcional-Programática

Codifica as ações governamentais do PPA e suas dotações na LOA.

Econômica

Da Despesa e da Receita: torna homogêneo o detalhamento de Receitas e Despesas.



Classificação Institucional

- **Classificação Institucional:** Permite identificar o responsável pela execução orçamentária e controlar resultados.
- **Composição**
 - **O órgão** tem o sentido de definir o primeiro nível hierárquico dentro da estrutura orçamentária.
 - **A unidade orçamentária** é uma unidade a que o orçamento consigna dotações específicas para a realização de seus programas. A unidade orçamentária pode ser uma repartição do órgão, um agrupamento de serviços, um fundo, ou, ainda, o próprio órgão.
 - **A unidade executora** pode ser o segundo nível de descentralização orçamentária. Comum em órgãos de grande porte: União, Estados.

PLANEJAMENTO

CÂMARA CÂNDIDO MOTA/SP



Classific. funcional-programática

- **Função:** maior nível de agregação das diversas áreas de despesas que compõem o setor público.
- **Subfunção:** é a subdivisão da função - agrega subconjuntos de despesas do setor público.
- **Programa:** é um conjunto articulado de ações, estruturas e pessoas motivadas ao alcance de um objetivo comum.
- **Tipos de programas**
 - Finalísticos
 - De apoio administrativo
 - Operações Especiais
- **Tipos de ações**
 - Projeto, Atividade e Operações especiais
 - “...resulta um produto que concorre para a expansão ou o aperfeiçoamento da ação de Governo”.

PLANEJAMENTO

CÂMARA CÂNDIDO MOTA/SP



PREFEITURA DO MUNICÍPIO DE CÂNDIDO MOTA

Estado de São Paulo

GABINETE DO PREFEITO

LEI Nº 2039/2013, DE 22 DE OUTUBRO DE 2013.

"DISPÕE SOBRE ABERTURA DE CRÉDITO ADICIONAL, SUPLEMENTAR PARA OS FINS QUE ESPECIFICA E DÁ OUTRAS PROVIDÊNCIAS"

Eu, ZACHARIAS JABUR, Prefeito do Município e Comarca de Cândido Mota, Estado de São Paulo, no uso das atribuições que me são conferidas por Lei;

Faço saber que a Câmara Municipal de Cândido Mota aprovou e eu sanciono e promulgo a seguinte Lei:

Art. 1º. Fica o Poder Executivo autorizado a abrir, no Orçamento Programa do Município, um Crédito Adicional Suplementar, no valor de R\$ 123.500,00 (cento e vinte e três mil e quinhentos reais), nos termos do disposto no Art. 41, Inciso I, da Lei Federal nº 4.320, de 17 de março de 1964, demonstrado segundo as codificações institucionais, local, por função e subfunção e das categorias econômicas, abaixo identificadas:

Código	Especificação da Despesa	Valor
02	PODER EXECUTIVO – ADMINISTRAÇÃO DIRETA	
02.03	SECRETARIA DE EDUCAÇÃO E CULTURA	
02.03.03	DEPARTAMENTO DE EDUCAÇÃO INFANTIL	
12.365.0014.2.039	OPER. MAN. CRECHE E PRÉ ESCOLA	R\$ 123.500,00
3390.30.00 (5002)	Material de Consumo	R\$ 123.500,00
05	Transferências e Convênios Federais – Vinculados	
210.0006	Programa de Apoio a Creches	
	TOTAL	R\$ 123.500,00

Parágrafo Único. As despesas fixadas neste Art. ocorrerão por conta do Excesso de Arrecadação verificado com a transferência de recursos financeiros pelo Governo Federal a título de apoio financeiro suplementar à manutenção e ao desenvolvimento da educação infantil para atendimento de crianças de zero a 48 meses, em Creches Públicas ou conveniadas com o poder público.

Art. 2º. As alterações desta Lei não irão alterar o Resultado Primário estabelecido no Anexo de Metas Fiscais da Lei nº 1881/2012, de 17 de julho de 2012, Lei de Diretrizes Orçamentárias.

Art. 3º. No Anexo da Fonte de Financiamento dos Programas do Governo fica acrescido o valor de R\$ 123.500,00 (cento e vinte e três mil e quinhentos reais) no código 1721.33.99.03 – Programa de Apoio a Creches e, a Ação especificada no crédito adicional, nos Anexos das Metas e Prioridades para o exercício corrente, da Lei nº 1546/2009, de 18 de novembro de 2009, que instituiu o Plano Plurianual para o quadriênio 2010/2013 e suas alterações, e da Lei nº 1881/2012, de 17 de julho de 2012, que estabeleceu as Diretrizes Orçamentárias para o exercício de 2013 e suas alterações, fica acrescida do valor constante desta Lei.

Art. 4º. Os Anexos do PPA e LDO que integrarão esta Lei serão elaborados pelo Poder Executivo, de conformidade com as alterações aprovadas e se constituirão em parte integrantes desta Lei.

Art. 5º. Esta Lei entra em vigor na data de sua Publicação.

Art. 6º. Revogam-se as disposições em contrário.

Prefeitura do Município de Cândido Mota, aos 22 (vinte e dois) dias do mês de outubro de 2013.



REGISTRE-SE, PUBLIQUE-SE E CUMPRA-SE.

ZACHARIAS JABUR - PREFEITO MUNICIPAL

Registrado e Publicado nesta Prefeitura Municipal em igual data.

DORIVAL PAES - SECRETÁRIO DE GOVERNO

Rua Henrique Vasques, 180 – CEP: 19880-000 – Fone: (18) 3341.1300 – E-Mail:

candidomota@candidomota.com.br

PLANEJAMENTO

CÂMARA CÂNDIDO MOTA/SP



CLASSIFICAÇÃO ORGANIZACIONAL

CÓDIGO DO ÓRGÃO	UNIDADE ORÇAMENTÁRIA	UNIDADE EXECUTORA	FUNÇÃO	SUB FUNÇÃO	PROGRAMA	00 OP. ESPECIAL 01 - PROJETO 02 - ATIVIDADE	ESPECIFICAÇÃO	2014	2015	2016	2017	TOTAL
01.00.00							Poder Legislativo	2.075.375	2.016.503	2.174.378	2.423.330	8.689.586
	01.01.00						Câmara Municipal	2.075.375	2.016.503	2.174.378	2.423.330	8.689.586
		01.01.00					Câmara Municipal	2.075.375	2.016.503	2.174.378	2.423.330	8.689.586
			001				Legislativa	2.059.375	1.998.903	2.155.018	2.402.034	8.615.330
				031			Ação Legislativa	1.999.275	1.932.793	2.082.296	2.322.041	8.336.405
					0002		Adm. e Planejamento das Ações Legislativas	160.000	20.000	20.000	20.000	220.000
						1006	Org. Inf. E Modern. Adm. da Câmara	160.000	20.000	20.000	20.000	220.000
					0009		Construção, Ampliação e Reforma de Outros Prédios Publ	50.000	20.000	20.000	20.000	110.000
						1007	Construção do Prédio da Câmara Municipal	50.000	20.000	20.000	20.000	110.000
					0020		Processo Legislativo	1.789.275	1.892.793	2.042.296	2.282.041	8.006.405
						2034	Operação e Manutenção da Secretaria Câmara Municipal	1.109.275	1.160.303	1.253.153	1.378.469	4.901.200
						2038	Operação e Manutenção de Atividades Legislativas	517.000	553.190	591.913	686.619	2.348.722
						2151	Despesas por Regime de Adiantamento	43.000	47.300	52.030	57.233	199.563
						2152	Propaganda e Publicidade	120.000	132.000	145.200	159.720	556.920
				243			Assistência a Criança e ao Adolescente	21.000	23.100	25.411	27.951	97.462
					0021		Prog Social Atendimento a Comunidade CândidoMotense	21.000	23.100	25.411	27.951	97.462
						2065	Programa Menor Aprendiz	21.000	23.100	25.411	27.951	97.462
				331			Proteção e Benefícios ao Trabalhador	39.100	43.010	47.311	52.042	181.463
					0006		Alimentação do Trabalhador	39.100	43.010	47.311	52.042	181.463
						2067	Programa de Alimentação do Servidor Público	39.100	43.010	47.311	52.042	181.463
			028				Encargos Especiais	16.000	17.600	19.360	21.296	74.256
				843			Serviços da Dívida Ativa	0	0	0	0	0
					0001		Administração da Dívida Ativa	0	0	0	0	0
						0060	Amortização do Déficit Atuarial do RRPS	0	0	0	0	0
				846			Outros Encargos Especiais	16.000	17.600	19.360	21.296	74.256
					0008		Complementação Aposentadoria	16.000	17.600	19.360	21.296	74.256
						0008	Complementação de Aposentadoria	16.000	17.600	19.360	21.296	74.256

PLANEJAMENTO

CÂMARA CÂNDIDO MOTA/SP



Código	Especificação da conta	Projeção 2013	Projeção 2014	Projeção 2015	Projeção 2016	Projeção 2017	Total 2014 a 2017
01.	CÂMARA MUNICIPAL						
01.31	AÇÃO LEGISLATIVA						
01.031.0002.	ADM E PLANEJ GOVERNAMENTAL						
01.031.0002.1 .006	Org. Inf. E Modern. Adm. da Câmara						
4.4.90.52	Equipos. E Material Permanente	190.000,00	160.000,00	20.000,00	20.000,00	20.000,00	220.000,00
01.031.0009.	CONSTRUÇÃO AMPLIAÇÃO E REFORMA DE OUTROS PRÉDIOS						
01.031.0009.1 .007	CONSTRUÇÃO DO PRÉDIO DA CÂMARA MUNICIPAL						
4.4.90.51	Obras e Instalações	76.000,00	50.000,00	20.000,00	20.000,00	20.000,00	110.000,00
	TOTAL DO PROJETO/ATIVIDADE.....	266.000,00	210.000,00	40.000,00	40.000,00	40.000,00	330.000,00
	TOTAL DO PROGRAMA.....	266.000,00	210.000,00	40.000,00	40.000,00	40.000,00	330.000,00
01.031.0020.	PROCESSO LEGISLATIVO						
01.031.0020. 2.034	OPERAÇÃO E MANUT DA SECRETÁRIA DA CÂMARA MUNICIPAL						
3.1.90.05	Salário Família	396,00	3.000,00	3.300,00	3.630,00	3.993,00	13.923,00
3.1.90.11	Vencimentos e Vant. Fixas - Pessoal Civil	511.538,00	780.000,00	834.600,00	893.022,00	982.324,20	3.489.946,20
3.1.90.13	Obrigações Patronais	18.891,00	20.000,00	16.000,00	17.173,50	18.890,85	72.064,35
3.1.90.16	Outras Despesas Variáveis - Pessoal Civil	33.275,00	50.000,00	55.000,00	60.500,00	66.550,00	232.050,00
3.1.91.13	Obrigações Patronais RPPS	73.205,00	110.000,00	121.000,00	133.100,00	146.410,00	510.510,00
3.3.90.30	Material de Consumo	23.275,00	23.275,00	25.602,50	28.162,75	30.979,03	108.019,28
3.3.90.35	Serviços de Consultoria	1.000,00	10.000,00	11.000,00	12.100,00	13.310,00	46.410,00
3.3.90.36	Outros Serviços de Terceiros - Pessoa Física	3.310,00	10.000,00	11.000,00	12.100,00	13.310,00	46.410,00
3.3.90.39	Outros Serviços de Terceiros - Pessoa Jurídica	80.314,00	100.000,00	80.000,00	90.285,00	99.313,50	369.598,50
3.3.90.92	Despesas de Exercícios Anteriores	888,00	3.000,00	2.800,00	3.080,00	3.388,00	12.268,00
	TOTAL DO PROJETO/ATIVIDADE.....	746.092,00	1.109.275,00	1.160.302,50	1.253.153,25	1.378.468,58	4.901.199,33
01.031.0020. 2.038	OPERAÇÃO E MANUTENÇÃO DE ATMDADE LEGISLATIVA						
3.1.90.11	Vencimentos e Vant. Fixas - Pessoal Civil	390.381,00	425.000,00	454.750,00	486.582,50	564.435,70	1.930.768,20
3.1.90.13	Obrigações Patronais	82.752,00	92.000,00	98.440,00	105.330,80	122.183,73	417.954,53
	TOTAL DO PROJETO/ATIVIDADE.....	473.133,00	517.000,00	553.190,00	591.913,30	686.619,43	2.348.722,73
01.031.0020. 2.151	DESPESAS POR REGIME DE ADIANTAMENTO						
3.3.90.14	Diária - Pessoal Civil	23.540,00	25.000,00	27.500,00	30.250,00	33.275,00	116.025,00
3.3.90.33	Passagens e Despesas com Locomoção	16.390,00	18.000,00	19.800,00	21.780,00	23.958,00	83.538,00
	TOTAL DO PROJETO/ATIVIDADE.....	39.930,00	43.000,00	47.300,00	52.030,00	57.233,00	199.563,00
01.031.0020. 2.152	PROPRAGANDA E PUBLICIDADE						
3.3.90.39.90	Serviços de Publicidade Legal	52.098,00	120.000,00	132.000,00	145.200,00	159.720,00	556.920,00
	TOTAL DO PROJETO/ATIVIDADE.....	52.098,00	120.000,00	132.000,00	145.200,00	159.720,00	556.920,00
01.243.	ASSISTÊNCIA A CRIANÇA E AO ADOLESCENTE						
01.243.0021.	Programa Social de Atendimento a Comunidade Candidomotense						
01.243.0021.2 .065	Programa Menor Aprendiz						
3.3.90.39	Outros Serviços de Terceiros - Pessoa Jurídica	0,00	21.000,00	23.100,00	25.410,00	27.951,00	97.461,00
01.331.	PROTEÇÃO E BENEFÍCIOS AO TRABALHADOR						
01.331.0006	ALIMENTAÇÃO DO TRABALHADOR						
10.331.0006.2.067	PROGRAMA DE ALIMENTAÇÃO DO SERVIDOR PÚBLICO						
3.3.90.39	Outros Serviços de Terceiros - Pessoa Jurídica	19.965,00	39.100,00	43.010,00	47.311,00	52.042,10	181.463,10
	TOTAL DO PROJETO/ATIVIDADE.....	19.965,00	39.100,00	43.010,00	47.311,00	52.042,10	181.463,10
	TOTAL POR FUNÇÃO <----->>>>	1.597.218,00	2.059.375,00	1.998.902,50	2.155.017,55	2.402.034,10	8.675.329,15
28	ENCARGOS ESPECIAIS						

PLANEJAMENTO

CÂMARA CÂNDIDO MOTA/SP



Código	Especificação da conta	Projeção 2013	Projeção 2014	Projeção 2015	Projeção 2016	Projeção 2017	Total 2014 a 2017
28.843	SERVIÇOS DA DÍVIDA INTERNA						
28.843.0001	Administração da Dívida Pública						
28.843.0001.0.060	AMORTIZAÇÃO DO DEFICIT ATUARIAL DO RPPS						
3.3.91.97	Aporte para Cobertura Déficit Atuarial RPPS	0,00	0,00	0,00	0,00	0,00	0,00
28.846.	OUTROS ENCARGOS ESPECIAIS						
28.846.0000	ENCARGOS GERAIS DO MUNICÍPIO						
28.846.0000.0.050	SENTENÇAS JUDICIAIS DE PEQUENO VALOR						
3.3.90.91	Sentenças Judiciais de Pequeno Valor	9.103,67	0,00	0,00	0,00	0,00	0,00
28.846.0008	COMPLEMENTAÇÃO APOSENTADORIA						
28.846.0008.0.008	COMPLEMENTAÇÃO APOSENTADORIA						
3.1.90.01.00	Aposentadorias e Reformas	11.678,33	16.000,00	17.600,00	19.360,00	21.296,00	74.256,00
	TOTAL DO PROJETO/ATIVIDADE.....	20.782,00	16.000,00	17.600,00	19.360,00	21.296,00	74.256,00
	TOTAL POR FUNÇÃO=====	20.782,00	16.000,00	17.600,00	19.360,00	21.296,00	74.256,00
	TOTAL POR UNIDADE=====	1.618.000,00	2.075.375,00	2.016.502,50	2.174.377,55	2.423.330,10	8.689.585,15
	TOTAL POR ORGÃO=====	1.618.000,00	2.075.375,00	2.016.502,50	2.174.377,55	2.423.330,10	8.689.585,15
3.1.90.11	Vencimentos e Vant. Fixas - Pessoal Civil	511.538,00	780.000,00	834.600,00	893.022,00	982.324,20	
3.1.90.13	Obrigações Patronais	92.096,00	130.000,00	137.000,00	150.273,50	165.300,85	
3.1.90.16	Outras Despesas Variáveis - Pessoal Civil	33.275,00	50.000,00	55.000,00	60.500,00	66.550,00	
Subtotal		636.909,00	960.000,00	1.026.600,00	1.103.795,50	1.214.175,05	
3.1.90.11	Vencimentos e Vant. Fixas - Pessoal Civil	390.381,00	425.000,00	454.750,00	486.582,50	564.435,70	
3.1.90.13	Obrigações Patronais	82.752,00	92.000,00	98.440,00	105.330,80	122.183,73	
3.1.90.01.00	Aposentadorias e Reformas	11.678,33	16.000,00	17.600,00	19.360,00	21.296,00	
Subtotal		484.811,33	533.000,00	570.790,00	611.273,30	707.915,43	
Total		1.121.720,33	1.493.000,00	1.597.390,00	1.715.068,80	1.922.090,48	
Percentual		69,33%	71,94%	79,22%	78,88%	79,32%	
3.1.90.11	Vencimentos e Vant. Fixas - Pessoal Civil	511.538,00	780.000,00	834.600,00	893.022,00	982.324,20	
3.1.90.16	Outras Despesas Variáveis - Pessoal Civil	33.275,00	50.000,00	55.000,00	60.500,00	66.550,00	
3.1.90.11	Vencimentos e Vant. Fixas - Pessoal Civil	390.381,00	425.000,00	454.750,00	486.582,50	564.435,70	
Total		935.194,00	1.255.000,00	1.344.350,00	1.440.104,50	1.613.309,90	
Percentual	ATÉ 70% - EC 25/2000 - 2012 = 51,14%	57,80%	60,47%	66,67%	66,23%	66,57%	
Obs.: Fixação subsídios Vereadores ATÉ o exercício 2017.	ATÉ 30% - Subsídio dos Deputados Estaduais	4.240,39	4.537,22	4.854,82	5.194,66	6.012,61	41,79%
	Art 29, Inc VI CF - R\$ 20.042,35 = R\$ 6.012,71	3.533,66	3.781,02	4.045,69	4.328,89	5.010,51	41,79%
			7,00%	7,00%	7,00%	15,75%	
Estimativa PPA 2010 a 2013=====		1.618.000,00	2.075.375,00	2.016.502,50	2.174.377,55	2.423.330,10	
			28,27%	-2,84%	7,83%	11,45%	
ANO - 2012	REFERÊNCIA	2013	2014	2015	2016	2017	
R\$ 62.277.230,04	RECEITA CORRENTE LÍQUIDA - RCL	R\$ 62.277.230,04	R\$ 63.803.022,18	R\$ 65.366.196,22	R\$ 66.967.668,03	R\$ 68.608.375,89	
R\$ 961.156,79	ATÉ 6% LRF - LC 101/00	1,801%	2,340%	2,444%	2,561%	2,802%	
1,54%							
R\$ 40.474.334,94	RECEITA TRIBUTÁRIA AMPLIADA	R\$ 40.474.334,94	R\$ 41.465.956,15	R\$ 42.481.872,07	R\$ 43.522.677,94	R\$ 44.588.983,55	
ANO - 2012	ATÉ 7% - 29-A CF - 2012 = 3,22%	3,998%	5,005%	4,747%	4,996%	5,435%	

Página 2

PLANEJAMENTO

CÂMARA CÂNDIDO MOTA/SP



Módulo Integrador do Processo de Planejamento:

PROGRAMA

PPA

LDO

ORÇAMENTO

PERÍODO DE 4 ANOS

- Diagnóstico
- Objetivos
- Público Alvo
- Indicadores
- Região
- Ações, Produtos e Metas
- Unidades Executoras
- Fonte de Recursos
- Custo TOTAL

PERÍODO ANUAL

- Prioridades para alocação de recursos no orçamento.
- Ações, Produtos e Metas

PERÍODO ANUAL

- Ações, Produtos e Metas (*Atividades e Projetos*)
- Valor das ações por Grupo de Despesa
- Valor Total do PROGRAMA

A Responsabilidade Fiscal e o Planejamento

Legislação: LOA – **Constituição Federal**



- Orçamento anual tem que ser **compatível** com o PPA;
- Orçamento **não conterá dispositivo estranho** à previsão de receita/fixação de despesa;
- Orçamento poderá **incluir autorização para abertura de créditos** suplementares e operações de crédito, inclusive por antecipação de receitas.

A Responsabilidade Fiscal e o Planejamento

Legislação: LOA – **Constituição Federal**



- **Orçamento Fiscal** do Poder Executivo e Legislativo
- **Orçamento de investimentos** das empresas controladas
- **Orçamento da seguridade social**, compreendendo as ações de **saúde**, **assistência social e previdência social**

A Responsabilidade Fiscal e o Planejamento

Legislação: LOA – **Constituição Federal**



- Entre outros dispositivos, **veda:**
 - montante de operações de crédito superior às despesas de capital
 - **abertura de crédito suplementar ou especial sem autorização legislativa** e especificação de recursos compensatórios
 - **vinculação de receita de impostos** a órgão, fundo ou despesa, exceto saúde, educação, garantias de ARO e garantias/contragarantias à União

A Responsabilidade Fiscal e o Planejamento

Legislação: **Lei nº 4.320/64**



- Dispõe sobre **normas técnicas para elaboração e controle do orçamento**
- Define **conteúdo do Projeto** de Lei do orçamento (Art.2º)

A Responsabilidade Fiscal e o Planejamento

Legislação: **Lei de Responsabilidade Fiscal**



Novas exigências:

- Apresentar **demonstrativo de compatibilidade c/objetivos e metas** da LDO (Anexo de Metas Fiscais)
- Apresentar documento com medidas de **compensação para renúncia**

continua...

A Responsabilidade Fiscal e o Planejamento

Legislação: **Lei de Responsabilidade Fiscal**



- **Transferências voluntárias** – dotação específica e previsão de **contrapartida na LOA (Art.16)**
- **Transferências para o setor privado** – previsão na LOA, sob condições estabelecidas na LDO e **autorizada por lei específica (Art.26)**

Elaboração da LOA

Conteúdo Básico e Seqüência de Atividades

Conteúdo básico (Art.2º e 22 da Lei 4.320/64)

PROJETO DE LEI

- **Texto do Projeto de Lei**
- **Quadros demonstrativos da Receita e da Despesa, conforme Lei nº 4.320**

TABELAS EXPLICATIVAS

- **Demonstra evolução de componentes de Receita e Despesa**

Elaboração da LOA

Conteúdo Básico e Seqüência de Atividades



- **Demonstrativo da compatibilidade do orçamento com o Anexo de Metas Fiscais**
- **Demonstrativo das medidas de compensação: renúncia de receita ou aumento de despesas obrigatórias de caráter continuado**
- **Reserva de Contingência:**
% da Receita Corrente Líquida,
conforme definido na LDO => passivos contingentes e eventos fiscais imprevistos



Elaboração da LOA

Conteúdo Básico e Seqüência de Atividades

Estudo da Despesa de Pessoal

Pontos de atenção

- Qual a situação presente em termos dos **limites da Lei de Responsabilidade Fiscal?**
- Se o **município está dentro do limite**, em que patamar quer se manter?

EXIGÊNCIAS LEGAIS PARA A ELABORAÇÃO DAS PEÇAS



- ✓ Constituição Federal; (Ver ADCT Atos das Disposições Constitucionais Transitórias)
- ✓ Lei de Responsabilidade Fiscal; e
- ✓ Lei Orgânica do Município, se houver.

	ENVIO DO PROJETO À CM	DEVOLUÇÃO PARA SANÇÃO
PPA	LOM Até 4 meses antes do encerramento do 1º exercício financeiro (31/08) Art.35, §2º, I ADCT CF	Até o encerramento da sessão legislativa (meados de dezembro) Art.35, §2º, I ADCT CF
LDO	LOM Até 8 meses antes do encerramento do exercício financeiro (30/04) Art.35, §2º, II ADCT CF Art.39, I ADCT CE	Até o encerramento do 1º período da sessão legislativa (meados de junho) Art.35, §2º, II ADCT CF Art.39, I ADCT CE
LOA	LOM Até 3 meses antes do encerramento do exercício financeiro (30/09) Art.39, II ADCT CE	Até o encerramento da sessão legislativa (meados de dezembro) Art.39, II ADCT CE

PROJETO 80/2013 - LOA 2014.-

CÂMARA CÂNDIDO MOTA/SP



http://www.camaracandidomota.sp.gov.br/ - Windows Internet Explorer

http://www.camaracandidomota.sp.gov.br/

Arquivo Editar Exibir Favoritos Ferramentas Ajuda

Google

Pesquisar Compartilhar Mais

Custodio Moreira

Favoritos Facebook Outlook - Hotmail http://www.paroquiacandi... http://www.catequizar.co... Boletim MDS - Min. do ... Via Fácil - SP SAGI Censo SUAS 2011 Secretaria de Desenvolvim... TV CRC SP

http://www.camaracandidomota.sp.gov.br/

Página Segurança Ferramentas

CÂMARA | LEGISLAÇÃO | VEREADORES | ORDEM DO DIA | PROCESSO LEGISLATIVO | LICITAÇÃO | EXPEDIENTE

VEREADORES

LEGISLATURA 2013-2016

Presidente Atual
INÊS DE FÁTIMA
PELLIZZON PIMENTEL

TRANSPARÊNCIA

PEÇAS DE PLANEJAMENTO LOA - 2013

JANEIRO

lei_orcamentaria_79 2012 Exercício 2013.pdf

SETEMBRO

ANEXO 6 LOA 2014.pdf
BALANCETE DA DESPESA 2014 LOA.pdf
BALANCETE DA RECEITA 2014 LOA.pdf
Projeto 80 2013 LOA.pdf
Quadro de Detalhamento da Despesa - QDD 2014 LOA.pdf

Buscar

Notícia Legislação Propostas

PRÓXIMA SESSÃO

SEGUNDA-FEIRA - 21/10/2013
ÀS 20H00
SESSÃO ORDINÁRIA

AGENDA DE EVENTOS

CONTAS PÚBLICAS

GALERIA MULTIMÍDIA

WEBMAIL

TRANSPARÊNCIA

ENQUETE

COMO FICOU O NOVO SITE DA CÂMARA?

Concluído

Internet | Modo Protegido: Desativado

14:18
10/10/2013

PROJETO 80/2013 – LOA 2014.-

CÂMARA CÂNDIDO MOTA/SP



O Projeto que estabelece a LOA do Município e que materializa a peça de planejamento contempla as exigências legais, constatadas nos **pareceres das comissões internas do legislativo**, atendendo principalmente as despesas constitucionais de **15% na Saúde e 25% na Educação**.

Descrição	Valores	%
ENSINO	R\$ 12.014.400,00	25,39
SAÚDE	R\$ 13.193.650,00	27,89

BASE DA RECEITA

R\$ 47.313.700,00

O valor total dos gastos na saúde é de **R\$ 17.639.950,00**, sendo **R\$ 13.193.650,00 - (74,81%)** do Município e **R\$ 4.446.300,00 - (25,19%) Federação e Estado**.

De cada **04** pessoas atendidas **03** são pelo Município e **01** pela União e Estado.

PROJETO 80/2013 – LOA 2014.-

CÂMARA CÂNDIDO MOTA/SP



Descrição	Valores	
ORÇAMENTO	R\$ 82.323.600,00	
ORÇAMENTO FISCAL	R\$ 54.435.950,00	
ORÇAMENTO SEG. SOCIAL	R\$ 27.887.650,00	
DESP. PESSOAL	R\$ 30.712.930,00	38,92%
RCL – RECEITA CORRENTE LÍQUIDA	R\$ 78.912.100,00	

PROJETO 80/2013 - LOA 2014.-

CÂMARA CÂNDIDO MOTA/SP



Descrição	Valores	%
PODER EXECUTIVO	R\$ 58.608.200,00	71,19
PODER LEGISLATIVO	R\$ 2.075.400,00	2,52
SAAE	R\$ 3.817.000,00	4,64
INSTITUTO RPPS	R\$ 17.823.000,00	21,65
TOTAL >>>>>>>>>>	R\$ 82.323.600,00	100,00

Obs: Reserva de Contingência do RPPS de R\$ 11.098.500,00, déficit calculo atuarial 2014.

Código	Especificação da conta	Projeção 2013	Projeção 2014	Projeção 2015	Projeção 2016	Projeção 2017
R\$ 40.474.334,94	RECEITA TRIBUTÁRIA AMPLIADA	R\$ 40.474.334,94	R\$ 41.465.956,15	R\$ 42.481.872,07	R\$ 43.522.677,94	R\$ 44.588.983,55
ANO - 2012	ATÉ 7% - 29-A CF - 2012 = 3,22%	3,998%	4,643%	4,695%	5,124%	5,375%

➔ **Art. 6º ...abrir Créditos Adicionais Suplementares até o limite de 6% (cinco por cento)? Corpo do projeto da LOA.**

PROJETO 80/2013 – LOA 2014.-

CÂMARA CÂNDIDO MOTA/SP



É importante ressaltar que para enfrentamento do **déficit atuarial** o orçamento dispõe de valor de **R\$ 5.068.800,00 - p/exercício de 2014.** Além dos 14% da contribuição patronal

Exemplo captação e construção de reserva RPPS:

Descrição	Valor
Servidor (Remuneração)	R\$ 1.000,00
Parte Segurado (11%)	R\$ 110,00
Parte Patronal (14%)	R\$ 140,00
Total Arrecadado	R\$ 250,00 (1/4 da base de contribuição)
Tempo Contribuição (40 anos) Homem	40 x 12 = 480 meses (aposentadoria 60 anos)
Valor das Contribuições	R\$ 250,00 x 480 = R\$ 120.000,00
Tempo de manutenção do Benefício	R\$ 120.000,00 / R\$ 1.000,00 = 120 meses
Em anos	120 / 12 = 10 anos

Direito aos 35 anos de contribuição (5 x 12 x R\$ 250,00 = -R\$ 15.000,00) R\$ 105.000,00.

Obs: Pode o servidor receber outros benefícios durante esses anos ativo, tipo auxílio doença. O período do benefício e estendido aos seus dependentes.

PROJETO 80/2013 – LOA 2014.-

CÂMARA CÂNDIDO MOTA/SP



POR Dinheiro Público & Cia - (Folha de São Paulo – UOL)

13/10/13 - 11:30

<http://dinheiropublico.blogfolha.uol.com.br/2013/10/13/area-social-tem-tres-ralos-de-dinheiro-publico/>

Área social tem três ralos de dinheiro público

O Brasil conta com o maior aparato de proteção social do mundo emergente e tem conseguido reduzir seus índices de pobreza e desigualdade, **mas isso não significa que todo gasto público em previdência, assistência e amparo ao trabalhador seja virtuoso por definição.** Há pelo menos três modalidades de programas sociais no país cujas despesas são, na avaliação de especialistas e do próprio governo, muito maiores que o necessário em razão de regras mal formuladas, margem para fraudes ou fiscalização insuficiente.

São elas:

PROJETO 80/2013 – LOA 2014.-

CÂMARA CÂNDIDO MOTA/SP

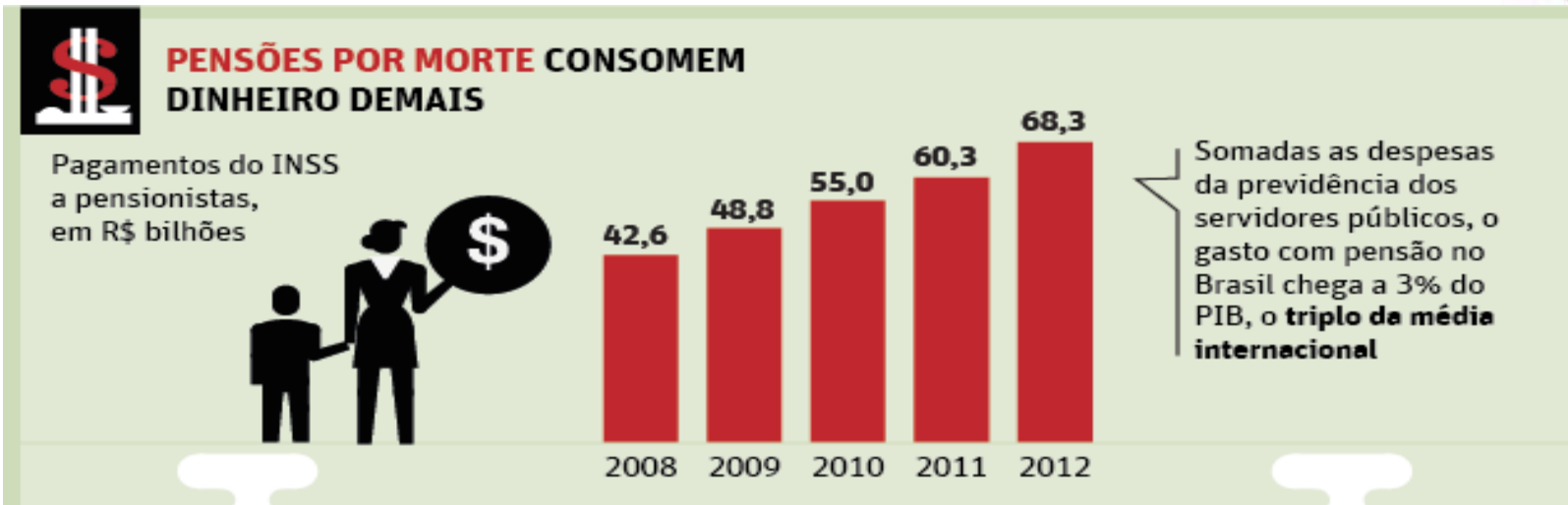

As pensões são a segunda maior despesa do INSS (Instituto Nacional do Seguro Social), atrás apenas das aposentadorias. O montante é impulsionado por uma das legislações mais generosas do mundo.

Na maioria dos países, a concessão do benefício depende de condições como tempo de contribuição, idade, tempo de casamento e renda. No Brasil, não: permite-se que viúvas jovens recebam pensão por tempo indeterminado; que o benefício seja mantido mesmo depois de um novo casamento; que uma mesma pessoa receba pensão integral e aposentadoria.

O governo Dilma Rousseff chegou a preparar uma proposta de reforma das regras das pensões, para impor, entre outras restrições, períodos mínimos de contribuição à Previdência e limites de tempo para o pagamento do benefício a viúvas jovens. Mas não houve ânimo para levar adiante a iniciativa potencialmente impopular.

PROJETO 80/2013 – LOA 2014.-

CÂMARA CÂNDIDO MOTA/SP

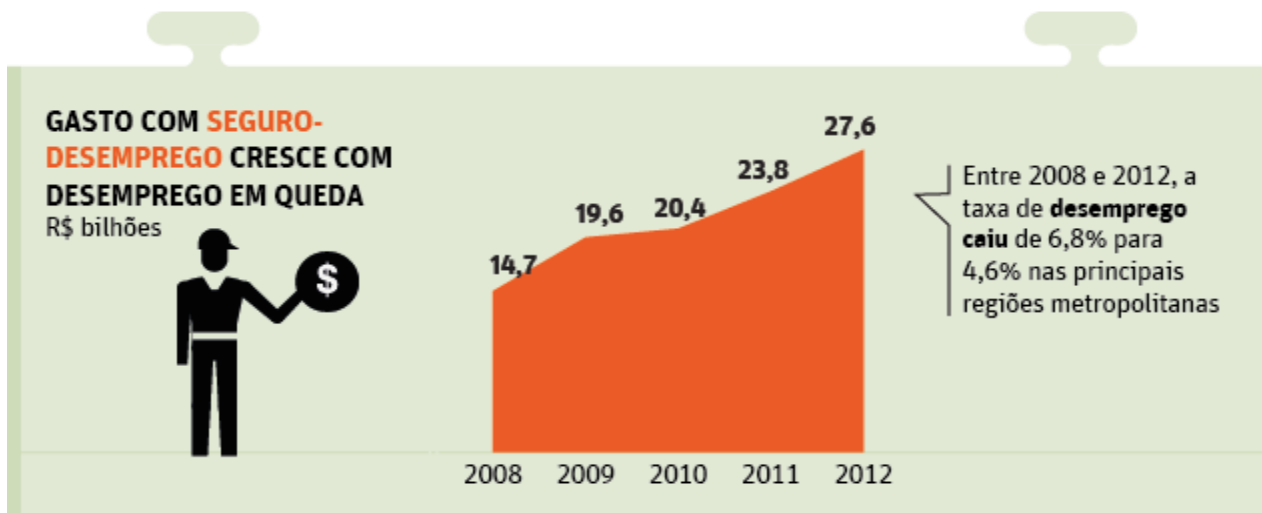

É difícil entender como um país que ostenta as melhores taxas de emprego de sua história recente gaste cada vez mais com o pagamento do seguro-desemprego a ponto de o programa ter se tornado o principal canal de transferência direta de renda às famílias fora da Previdência.

De início, a explicação oficial foi que uma grande parcela dos trabalhadores deixou o mercado informal e passou a ter carteira assinada, ganhando direito ao benefício. Mas, em 2011, o governo anunciou que economizaria R\$ 3 bilhões com “combate a desvios” no seguro-desemprego e no abono salarial. Não economizou.

Na última sexta, um decreto presidencial tentou apertar as regras do programa. Muitos leitores relataram casos de trabalhadores que deixam o emprego para receber o seguro e outros benefícios, enquanto conseguem renda no mercado informal.

PROJETO 80/2013 – LOA 2014.-

CÂMARA CÂNDIDO MOTA/SP



Até o ano 2000, o INSS fazia algo em torno de 500 mil pagamentos mensais do auxílio-doença. Sem explicação aparente, o número de beneficiários começou a subir de forma acelerada, até que número de pagamentos chegou a 1,5 milhão em outubro de 2005.

Como não houve nesse período nenhuma calamidade de proporções inéditas na saúde pública do país, era evidente que havia abusos por falta de fiscalização. Ou seja: muitos segurados em bom estado de saúde contavam com a boa vontade dos servidores previdenciários para requerer e conseguir o benefício.

O governo anunciou que apertaria a fiscalização e economizaria o bastante para tornar desnecessária uma reforma da Previdência. Os resultados foram razoáveis até 2009, mas os gastos retomaram a trajetória de alta. O número de pagamentos, em agosto, chegou a 1,4 milhão, não muito abaixo do pico de 2005.

PROJETO 80/2013 – LOA 2014.-

CÂMARA CÂNDIDO MOTA/SP



DESPESAS POR FUNÇÕES (15 Funções)	TOTAL	Orçamento Fiscal	Orçamento da Seguridade Social
01 – Legislativa	2.059.400,00	2.059.400,00	0,00
04 – Administração	8.706.350,00	8.706.350,00	0,00
06 – Segurança Pública	80.000,00	80.000,00	0,00
08 – Assistência Social	3.593.200,00	0,00	3.593.200,00
09 – Previdência Social	6.654.500,00	0,00	6.654.500,00
10 – Saúde	17.639.950,00	0,00	17.639.950,00
12 – Educação	17.665.000,00	17.665.000,00	0,00
13 – Cultura	264.100,00	264.100,00	0,00
15 – Urbanismo	4.515.100,00	4.515.100,00	0,00
17 – Saneamento	2.328.700,00	2.328.700,00	0,00
18 – Gestão Ambiental	241.400,00	241.400,00	0,00
20 – Agricultura	1.202.100,00	1.202.100,00	0,00
27 – Desporto e Lazer	1.236.800,00	1.236.800,00	0,00
28 – Encargos Especiais	4.865.300,00	4.865.300,00	0,00
99 – Reserva de Contingência	11.271.700,00	11.271.700,00	0,00
TOTAL GERAL DA DESPESA DO MUNICÍPIO	82.323.600,00	54.435.950,00	27.887.650,00

PROJETO 80/2013 – LOA 2014.-

CÂMARA CÂNDIDO MOTA/SP



DESPESAS POR SUBFUNÇÕES (São 37 subfunções)	TOTAL	Orçamento Fiscal	Orçamento da Seguridade Social
031 – Ação Legislativa	1.999.300,00	1.999.300,00	0,00
062 – Defesa do Interesse Público no Processo Judiciário	220.700,00	220.700,00	0,00
122 – Administração Geral	12.088.500,00	8.341.750,00	3.746.750,00
123 – Administração Financeiras	1.421.400,00	1.421.400,00	0,00
125 – Normatização e Fiscalização	180.300,00	180.300,00	0,00
241 – Assistência ao Idoso	297.600,00	0,00	297.600,00
242 – Assistência ao Portador de Deficiência	7.300,00	0,00	7.300,00
243 – Assistência à Criança e ao Adolescente	1.697.300,00	111.000,00	1.586.300,00
244 – Assistência Comunitária	1.702.000,00	0,00	1.702.000,00
272 – Previdência do regime Estatutário	6.446.500,00	0,00	6.446.500,00
301 – Atenção Básica	3.712.970,00	0,00	3.712.970,00
302 – Assistência Hospitalar e ambulatorial	8.001.030,00	0,00	8.001.030,00
303 – Suporte Profilático e Terapêutico	1.240.100,00	0,00	1.240.100,00
304 – Vigilância Sanitária	402.700,00	0,00	402.700,00
305 – Vigilância Epidemiológica	536.400,00	0,00	536.400,00
331 – Proteção e Benefícios ao Trabalhador	1.928.800,00	1.920.800,00	8.000,00
361 – Ensino Fundamental	7.365.960,00	7.365.960,00	0,00
362 – Ensino Médio	317.100,00	317.100,00	0,00
364 – Ensino Superior	380.000,00	380.000,00	0,00
365 – Educação Infantil	5.747.740,00	5.747.740,00	0,00
366 – Educação de Jovens e Adultos	199.100,00	199.100,00	0,00
367 – Educação Especial	305.600,00	305.600,00	0,00
392 – Difusão Cultural	264.100,00	264.100,00	0,00
452 – Serviços Urbanos	4.515.100,00	4.515.100,00	0,00
512 – Saneamento Básico Urbano	2.328.700,00	2.328.700,00	0,00
541 – Preservação e Conservação ambiental	66.400,00	66.400,00	0,00
542 – Controle Ambiental	85.000,00	85.000,00	0,00
543 – Recuperação de Áreas Degradadas	90.000,00	90.000,00	0,00
601 – Promoção da Produção Vegetal	17.000,00	17.000,00	0,00
605 – Abastecimento	266.600,00	266.600,00	0,00
782 – Transporte Rodoviário	918.500,00	918.500,00	0,00
812 – Desporto Comunitário	533.100,00	533.100,00	0,00
813 – Lazer	703.700,00	703.700,00	0,00
843 – Serviço da Dívida Interna	2.974.800,00	2.974.800,00	0,00
846 – Outros Encargos Especiais	2.090.500,00	1.890.500,00	200.000,00
997 – Reserva do Regime Próprio do Servidor – RPPS	11.098.500,00	11.098.500,00	0,00
999 – Reserva de Contingência	173.200,00	173.200,00	0,00
TOTAL GERAL DA DESPESA DO MUNICÍPIO	82.323.600,00	54.435.950,00	27.887.650,00

PROJETO 80/2013 – LOA 2014.-

CÂMARA CÂNDIDO MOTA/SP



DESPESAS POR FONTES DE RECURSO E PELA NATUREZA DE DESPESA	TOTAL	Orçamento Fiscal	Orçamento da Seguridade Social
TESOURO	42.960.800,00	26.477.150,00	16.483.650,00
3.1 – Pessoal e Encargos Sociais	20.594.070,00	13.346.100,00	7.247.970,00
3.2 – Juros e Encargos da Dívida	16.300,00	16.300,00	0,00
3.3 – Outras Despesas Correntes	21.239.480,00	12.059.800,00	9.179.680,00
4.4 – Investimentos	556.250,00	500.250,00	56.000,00
4.5 – Inversões Financeiras	5.000,00	5.000,00	0,00
4.6 – Amortização/Refinanciamento da Dívida	449.700,00	449.700,00	0,00
9.9 – Reserva de Contingência	100.000,00	100.000,00	0,00
TRANSFERÊNCIAS E CONVÊNIOS ESTADUAIS – VINC.	11.470.500,00	11.148.700,00	321.800,00
3.1 – Pessoal e Encargos Sociais	7.890.910,00	7.890.910,00	0,00
3.3 – Outras Despesas Correntes	3.380.200,00	3.063.400,00	316.800,00
4.4 – Investimentos	199.390,00	194.390,00	5.000,00
RECURSOS PRÓPRIOS DA ADMINISTRAÇÃO INDIRETA	21.640.000,00	14.985.500,00	6.654.500,00
3.1 – Pessoal e Encargos Sociais	8.659.000,00	2.136.500,00	6.522.500,00
3.3 – Outras Despesas Correntes	1.761.300,00	1.642.300,00	119.000,00
4.4 – Investimentos	48.000,00	35.000,00	13.000,00
9.9 – Reserva de Contingência	11.171.700,00	11.171.700,00	0,00
TRANSFERÊNCIAS E CONVÊNIOS FEDERAIS – VINC.	6.252.300,00	1.824.600,00	4.427.700,00
3.1 – Pessoal e Encargos Sociais	1.491.950,00	0,00	1.491.950,00
3.3 – Outras Despesas Correntes	4.660.350,00	1.754.600,00	2.905.750,00
4.4 – Investimentos	100.000,00	70.000,00	30.000,00
TOTAL PELA NATUREZA DA DESPESA	82.323.600,00	54.435.950,00	27.887.650,00
3.1 – Pessoal e Encargos Sociais	38.635.930,00	23.373.510,00	15.262.420,00
3.2 – Juros e Encargos da Dívida	16.300,00	16.300,00	0,00
3.3 – Outras Despesas Correntes	31.041.330,00	18.520.100,00	12.521.230,00
4.4 – Investimentos	903.640,00	799.640,00	104.000,00
4.5 – Inversões Financeiras	5.000,00	5.000,00	0,00
4.6 – Amortização/Refinanciamento da Dívida	449.700,00	449.700,00	0,00
9.9 – Reserva de Contingência	11.271.700,00	11.271.700,00	0,00

PROJETO 80/2013 – LOA 2014.-

CÂMARA CÂNDIDO MOTA/SP



E ultrapassadas tais questões de ordem legal e, considerando que, dentre outras, a **finalidade das peças de planejamento e da LOA é a de destacar da programação plurianual as prioridades e metas a serem executadas em cada orçamento anual.**

O poder público municipal encontra para a inserção e principalmente a realização de projetos com recursos próprios, sendo que normalmente as peças contemplam apenas as despesas de manutenção (correntes), e as para manutenção do patrimônio público, em detrimento de novos **R\$ 903.640,00, 1,10%** da proposta orçamentária.

Não podendo deixar de registrar que o **Poder Legislativo** não fere, em nada, os dispositivos do art. 2º, da **Emenda Constitucional nº 58, de 23 de setembro de 2009, DOU de 24/09/2009**, onde o **orçamento do exercício financeiro de 2013, pode chegar até 7% (sete por cento), no caso de população de até 100.000 (cem mil) habitantes frente à Receita Tributária Ampliada do exercício financeiro de 2013**, conforme o ordenamento legal.

Foram também observadas as orientações do Comunicado SDG nº 29/2010, do TCE-SP, publicado em 06 de agosto de 2010, no Diário Oficial do Estado de São Paulo, referentes à elaboração da LOA, e sendo de **6% o limite para abertura de créditos adicionais e suplementares**. O baixo valor adotado na Reserva de Contingência, operacional, acontece em prol do aperfeiçoamento do planejamento.

PROJETO 80/2013 – LOA 2014.-

CÂMARA CÂNDIDO MOTA/SP



REQUISICÃO DE DOCUMENTOS

Destinatário: **CÂMARA MUNICIPAL DE CÂNDIDO MOTA** Referente ao Relatório das Contas de 2012 (TC-002323/026/12)

II - DOCUMENTOS/INFORMAÇÕES:

- **Declarar se houve a realização de audiências públicas para discussão do PPA, da LDO e da LOA vigentes em 2012. Em caso positivo, comprovar com documentos;**
- **Demonstrar as publicações/divulgações (em jornal local ou outro meio de comunicação) das convocações da população para participação nas sessões que debateram e aprovaram o PPA, a LDO e a LOA vigentes no ano de 2012;**
- **Cópia da lista de presença das sessões que debateram e aprovaram o PPA, a LDO e a LOA vigentes no ano de 2012; o decorrer de 2012;**

PROJETO 80/2013 – LOA 2014.-

CÂMARA CÂNDIDO MOTA/SP



Nova Contabilidade e Gestão Fiscal Modernização da Gestão Pública



**Brasília
2013**

“A STN coloca-se à disposição das prefeituras de todo o País para que a demonstração de suas contas seja correta e tempestiva, a qualidade da informação contábil para efeito de tomada de decisão seja melhorada, e se amplie a transparência pública da administração municipal.”

É permitida a reprodução de texto desde que citada a fonte.
Secretaria do Tesouro Nacional

PROJETO 80/2013 - LOA 2014.-

CÂMARA CÂNDIDO MOTA/SP



Consultas de despesas | Portal do Cidadão - Windows Internet Explorer

http://www.portaldocidadao.tcs.sp.gov.br/roteador_organ_id/despesas/232

Arquivo Editar Exibir Favoritos Ferramentas Ajuda

Google

Pesquisar Compartilhar Mais

Favoritos Facebook Outlook - Hotmail http://www.pasquiscandi... http://www.catequisar.co... Boletim MDS - Min. do ... Via Fácil - SP SAGI Censo SUAS 2011 Secretaria de Desenvolvim... TV CRC SP

Tribunal de Contas do Esta... Consultas de despesas [...]

Portal do Cidadão

Busca: OK

Processo: / / OK

Pesquisa avançada

Consultas de despesas

Órgãos do município de Cândido Mota

CÂMARA MUNICIPAL DE CÂNDIDO MOTA
INSTITUTO DE PREVIDENCIA SOCIAL DE CANDIDO MOTA
PREFEITURA MUNICIPAL DE CÂNDIDO MOTA
SERVIÇO AUTÔNOMO DE AGUA E ESGOTO - SAAE

Clique aqui para baixar o arquivo CSV com as despesas do município de Cândido Mota.
Clique aqui para consultar as informações administrativas do município de Cândido Mota.

Contas Municipais

- [Receitas](#)
- [Despesas](#)
- [Pesquisa de fornecedores](#)
- [Dados Comparados](#)
- [Análises Diversas](#)
- [Avaliações](#)
- [Alertas](#)
- [Relatórios de Atividades](#)
- [Julgamento x Parecer](#)

Informações

- [Portal Institucional](#)
- [Aprenda a Fiscalizar](#)
- [Divulgue](#)
- [Glossário](#)
- [Perguntas Frequentes](#)

Internet | Modo Protegido: Desativado

14:55
24/09/2013

PROJETO 80/2013 - LOA 2014.-

CÂMARA CÂNDIDO MOTA/SP

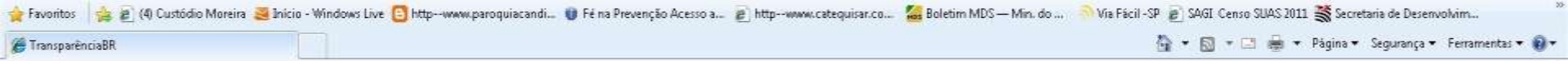

 **PRONIM 513**



PROJETO 80/2013 – LOA 2014.-

CÂMARA CÂNDIDO MOTA/SP



AUD@SP

**AUDITORIA
ELETRÔNICA DE
ÓRGÃOS PÚBLICOS**

***COM A IMPLANTAÇÃO DO PROGRAMA
AUDESP DO TCE-SP, O CONTROLE TENDE
A SE APERFEIÇOAR COM O OBJETIVO DE
UMA MAIOR EFICIÊNCIA E EFICÁCIA NA
GESTÃO DOS RECURSOS PÚBLICOS.***

Visão geral do projeto

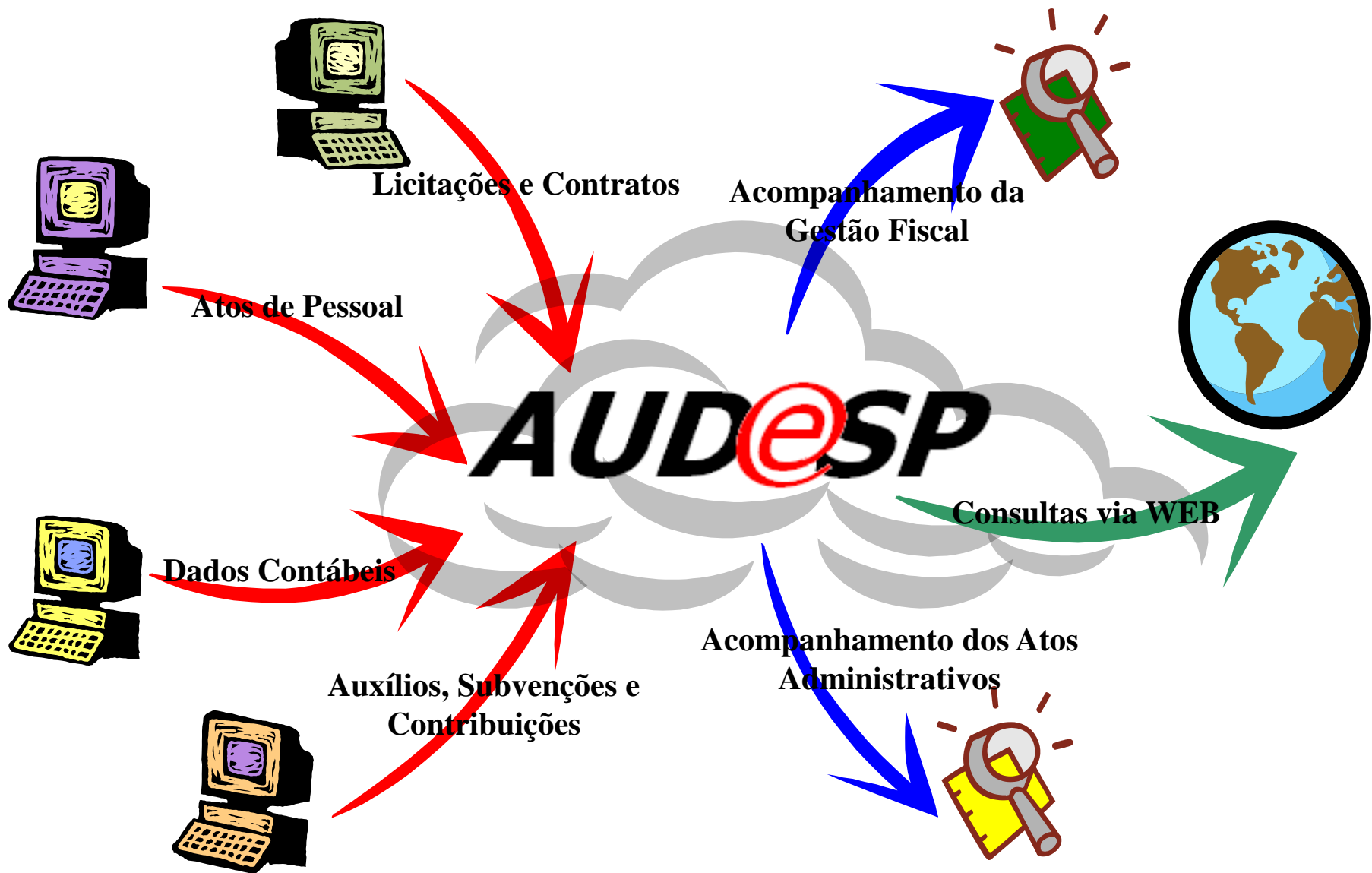

PROJETO 80/2013 – LOA 2014.-

CÂMARA CÂNDIDO MOTA/SP



**SABEDORIA 11, 20, “...DEUS DISPÔS TUDO
COM MEDIDA, QUANTIDADE E PESO...”**

**“DAÍ A CIÊNCIA TER CONSEGUIDO TANTO
ÊXITO POR CRER QUE VIVEMOS NUM
UNIVERSO ORDENADO. É TUDO MATEMÁTICO
E ORDENADO DE ACORDO COM PADRÕES. POR
ISSO SANTO AGOSTINHO (354-430), JÁ
AFIRMAVA:” “DEUS É UM GRANDE
GEÔMETRA.”**

Fernando Nascimento

PROJETO 80/2013 – LOA 2014.-

CÂMARA CÂNDIDO MOTA/SP



**“O CONTROLE SOCIAL É PEÇA
FUNDAMENTAL PARA QUE SE
POSSA REALMENTE CRIAR A
TÃO DESEJADA PROMOÇÃO
SOCIAL!”**

**DEPTO. DE CONTABILIDADE DA CÂMARA
MUNICIPAL DE CÂNDIDO MOTA/SP**

CUSTÓDIO JOSÉ DA SILVA MOREIRA